

# Männeraktivierung

## Thema Auto

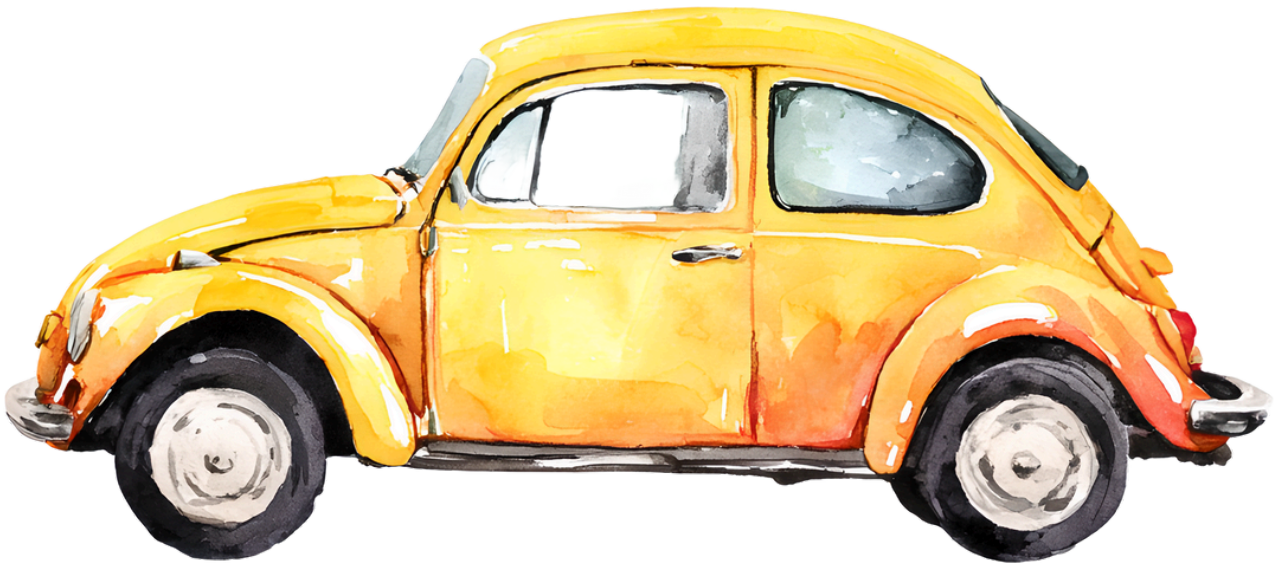

Gesprächs-, Erinnerungs- und Aktivierungsmaterial  
für Senioren

Autos, Fahrten, Technik und Erinnerungen  
Impulse für Gespräche, Austausch und gemeinsames  
Erzählen

Geeignet für  
Betreuung · Aktivierung · Gruppenarbeit ·  
Einzelbegleitung

# Spiel 1: Autoteile zuordnen



In diesem Spiel geht es um bekannte Autoteile.

Bilder und Wörter regen zum Wiedererkennen, Erinnern und Zuordnen an.

Das Spiel eignet sich gut für Einzelarbeit, kleine Gruppen oder die gemeinsame Runde.

Die Karten zeigen verschiedene Autoteile mit Bild und Wort. Je nach Spielvariante werden sie offen oder verdeckt ausgelegt. Das Spieltempo kann jederzeit angepasst werden.

## **Variante 1 – Bild und Wort zuordnen**

Die Bildkarten und die Wortkarten werden gemischt und offen ausgelegt.

Nun wird ein Bild ausgewählt und das passende Wort dazu gesucht.

Die Karten bleiben offen liegen und werden gemeinsam betrachtet.

## **Variante 2 – Memory spielen**

Die Karten werden verdeckt ausgelegt.

Es können entweder Bild und Bild oder Wort und Wort verwendet werden.

Es werden immer zwei Karten aufgedeckt.

Passen sie zusammen, dürfen sie behalten werden.

Passen sie nicht, werden sie wieder umgedreht.

## **Variante 3 – Zuordnen mit Vorlesen**

Alle Autoteile liegen gut sichtbar in der Mitte.

Die Betreuungsperson liest eine Erklärung oder einen Begriff vor.

Die Teilnehmenden suchen das passende Bild oder Wort heraus.

Dabei entstehen oft Gespräche und Erinnerungen.

Das Spiel kann ruhig oder lebendig gespielt werden.

Es gibt kein Richtig oder Falsch.

Im Vordergrund stehen Austausch, Wiedererkennen und Freude am Mitmachen.

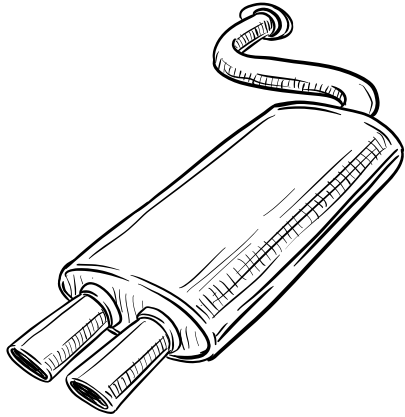

**Auspuff**

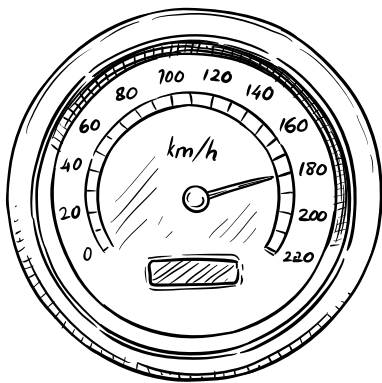

**Tacho-  
meter**

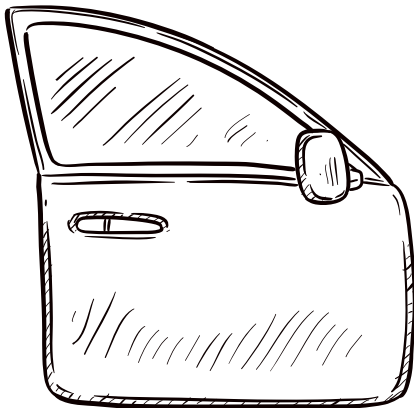

**Autotür**

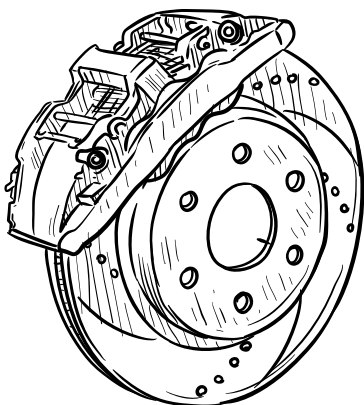

**Brems-  
scheibe**

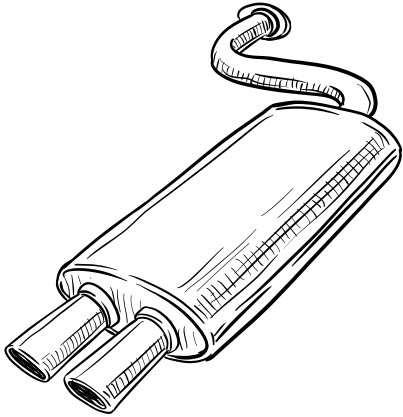

**Hier kommen die  
Abgase heraus, wenn  
der Motor läuft.**

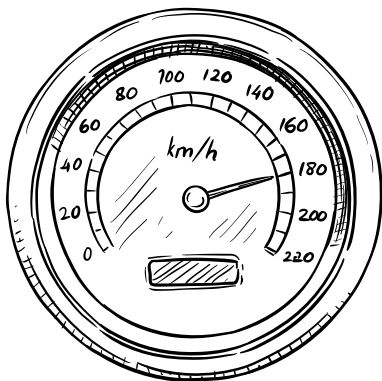

**Dieses runde  
Instrument zeigt an,  
wie schnell das Auto  
fährt.**

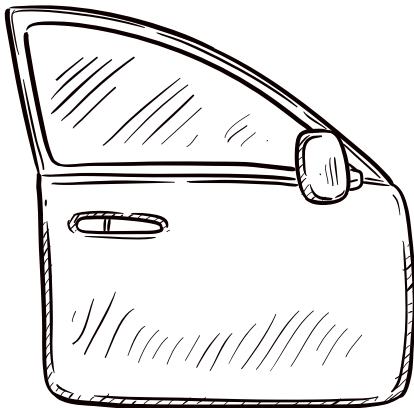

**Damit steigt man ein  
und wieder aus.**

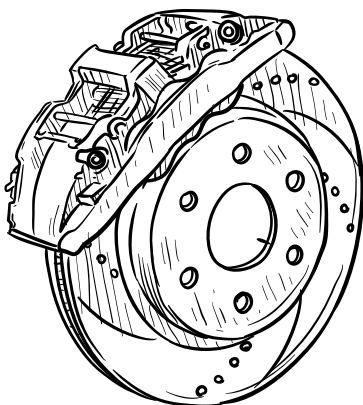

**Ohne dieses Teil  
könnte das Auto  
nicht richtig  
bremsen.**

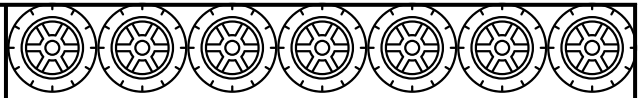
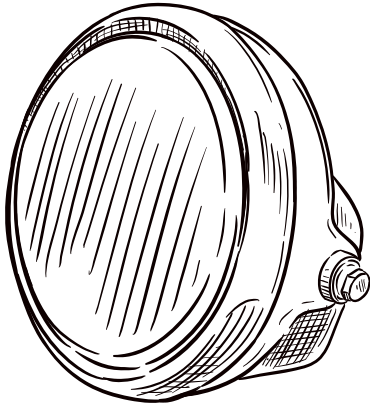

**Schein-  
werfer**

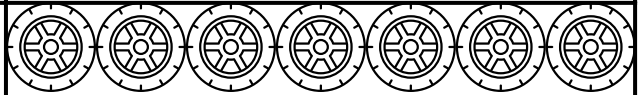
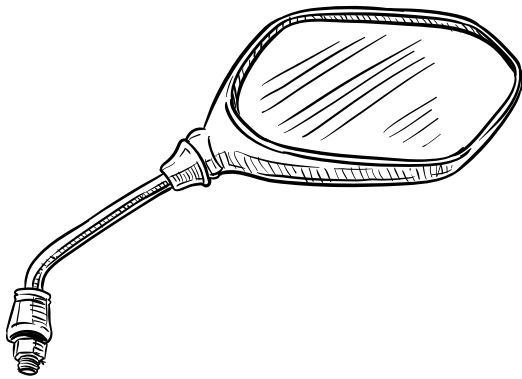

**Spiegel**

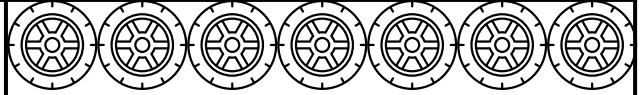
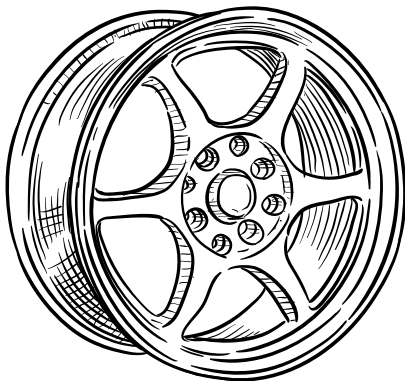

**Felge**

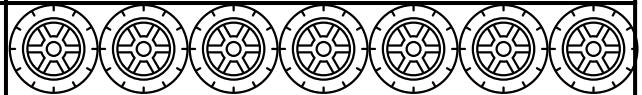
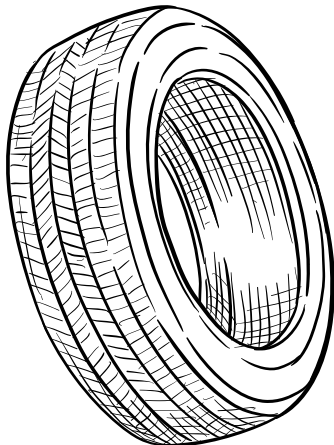

**Reifen**

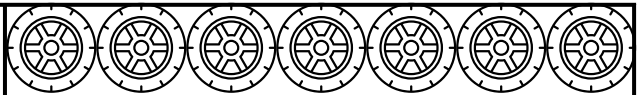
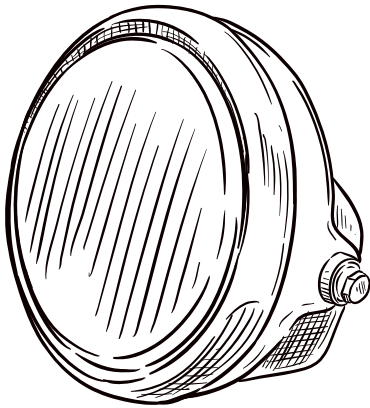

**Damit kann man  
nachts die Straße  
sehen.**

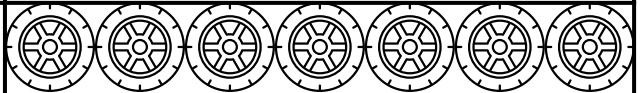
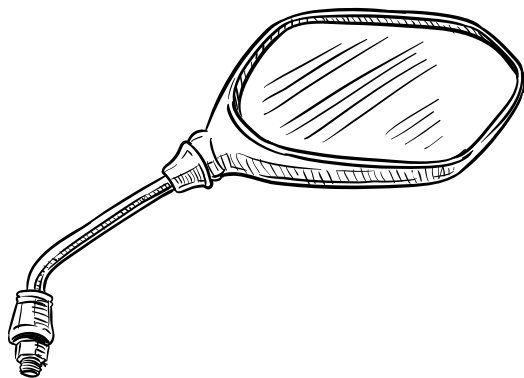

**Damit sieht man,  
was hinter oder  
neben dem Auto  
passiert.**

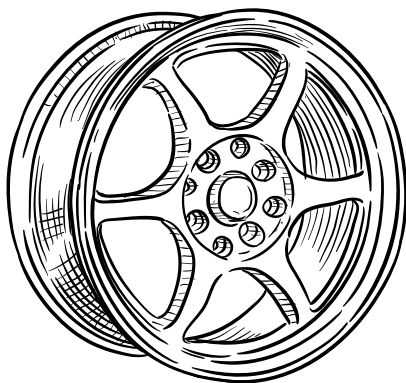

**Das ist das harte  
Teil, auf dem der  
Reifen sitzt.**

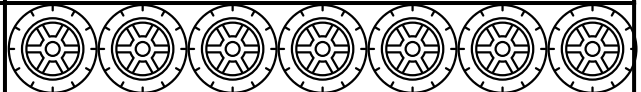
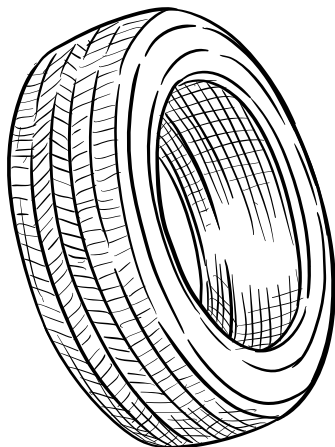

**Dieses runde,  
schwarze Teil  
berührt die Straße.**

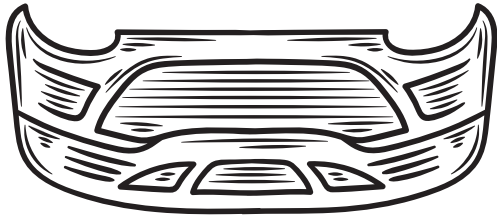

**Stoß-  
stange**

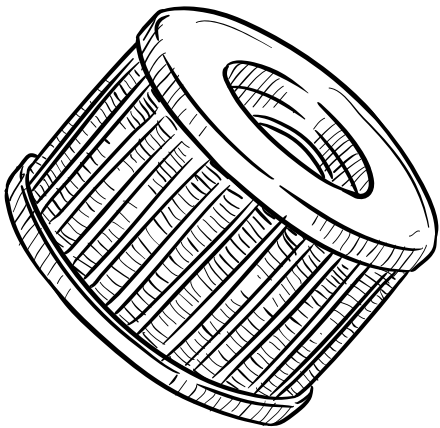

**Filter**



**Stoß-  
dämpfer**

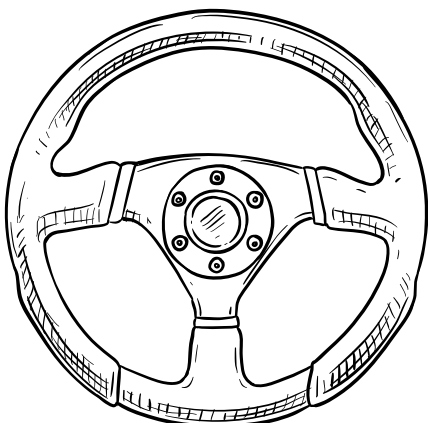

**Lenkrad**

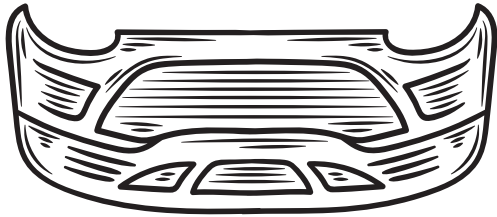

**Sie schützt das  
Auto bei kleinen  
Zusammenstößen  
oder beim  
Einparken.**

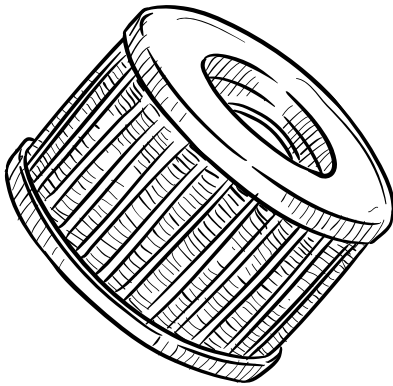

**Dieses Teil hält  
Schmutz zurück.**



**Damit holpert das  
Auto weniger, wenn  
die Straße  
uneben ist.**

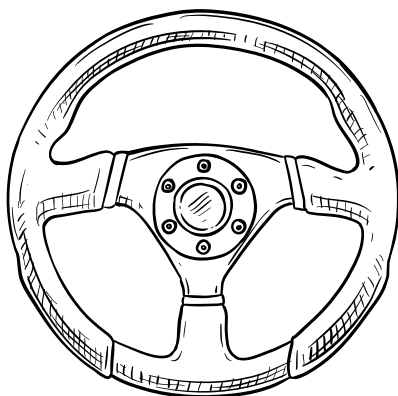

**Damit bestimmt  
man, wohin das  
Auto fährt.**

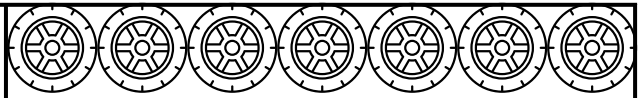
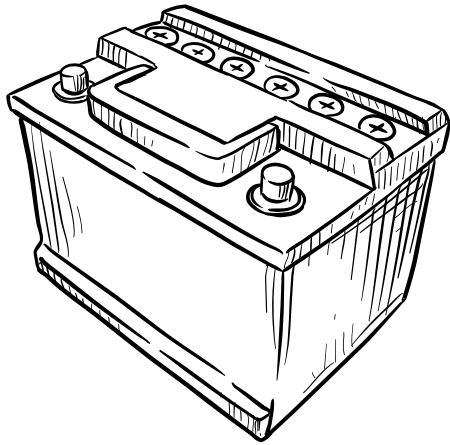

**Batterie**

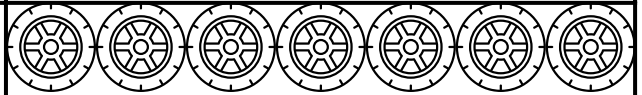
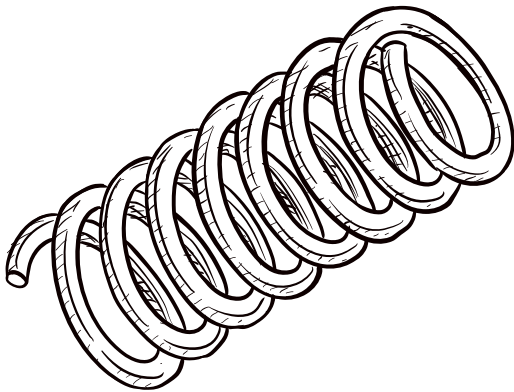

**Feder**

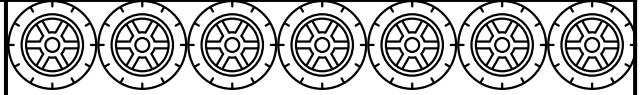
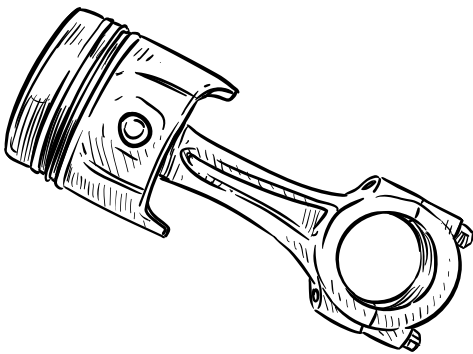

**Kolben**

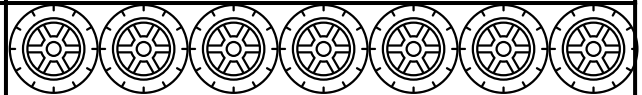
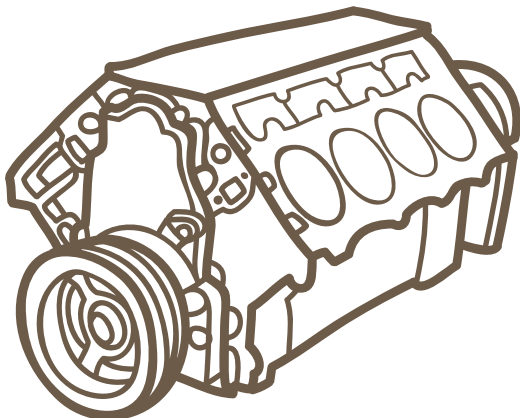

**Zylinder**

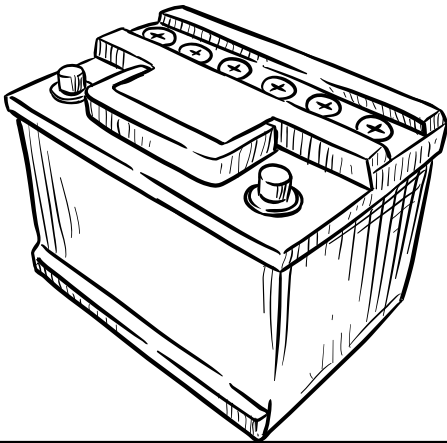

**Dieses Teil liefert  
Strom für das Auto.**

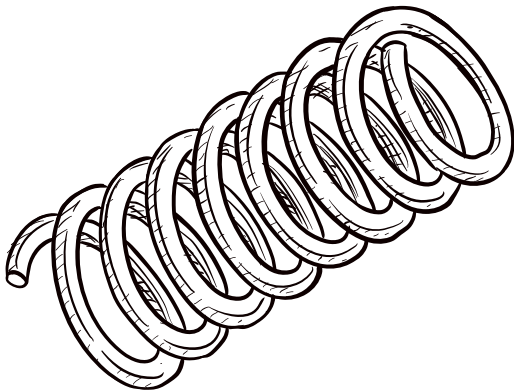

**Dieses Teil fängt  
Stöße ab und sorgt  
für ruhiges Fahren.**

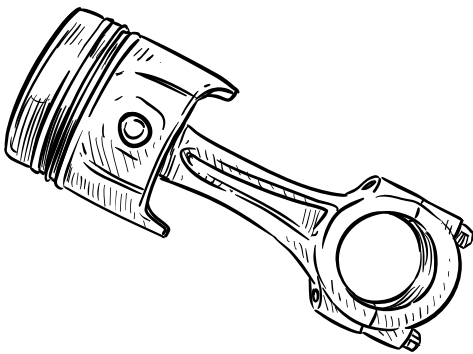

**Dieses Teil bewegt  
sich im Motor und  
erzeugt Kraft.**

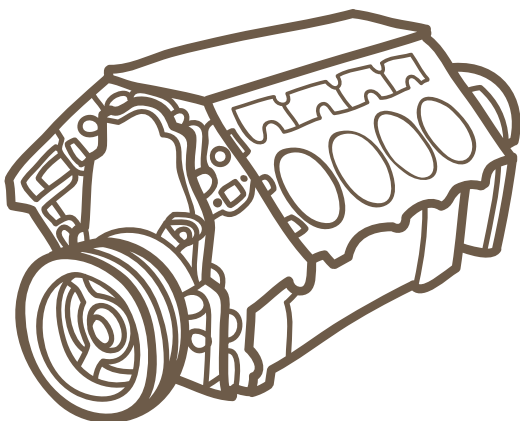

**Dieses Teil gehört  
zum Motor und hilft  
bei der  
Kraftentstehung.**

# Spiel 2: Autofragekarten



Diese Fragekarten laden zum Erzählen und Erinnern ein.  
Sie greifen Erfahrungen rund um das Autofahren, frühere Fahrzeuge und persönliche Erlebnisse auf.  
Die Karten eignen sich gut für Gespräche in der Gruppe oder im Einzelkontakt.

Es gibt die Fragen in zwei Versionen:  
eine Du-Version und eine Sie-Version.  
So kann die Ansprache passend zur Situation gewählt werden.

## So wird gespielt

Die Karten werden gemischt und als Stapel bereitgelegt.  
Eine Person zieht eine Karte und liest die Frage vor.  
Wer möchte, antwortet darauf.  
Es darf erzählt, ergänzt oder einfach zugehört werden.

## Mögliche Spielvarianten

- Die Karten werden reihum gezogen.
- Die Betreuungsperson liest eine Frage vor und gibt sie in die Runde.
- Einzelne Karten können gezielt ausgewählt werden.
- Es kann frei gesprochen oder nur kurz geantwortet werden.

Es gibt kein Zeitlimit und keine richtigen oder falschen Antworten.  
Erinnerungen dürfen unterschiedlich sein.  
Im Mittelpunkt stehen Austausch, Zuhören und gemeinsames Gespräch.

Die Karten können spontan eingesetzt oder gezielt ausgewählt werden.  
Sie lassen sich gut mit anderen Spielen kombinieren.

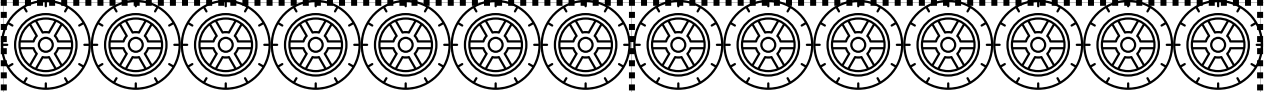

**An welches  
Auto erinnerst  
du dich  
besonders  
gern?**

**Wie hast du  
das Autofahren  
gelernt?**



**Welche Fahrten  
waren für dich  
wichtig?**

**Welche  
Autofarbe  
mochtest du?**



**Welche Strecke  
bist du oft  
gefahren?**

**Welche Panne  
ist dir im Kopf  
geblieben?**



**Welche Musik  
hast du im Auto  
gehört?**

**Welches Auto  
wolltest du  
immer mal  
fahren?**



**Welche  
Reparatur hast  
du selbst  
gemacht?**

**Welche  
Werkstatt hast  
du genutzt?**

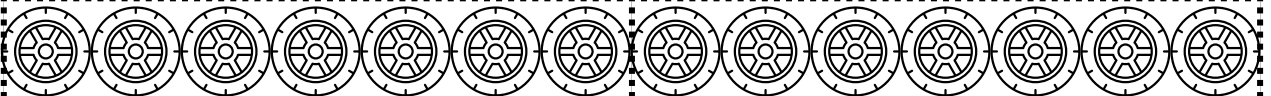

**An welchen  
Auto-Urlaub  
erinnerst du  
dich?**

**Welche  
Automarke  
mochtest du  
besonders?**



**Welche Motoren-  
geräusche  
würdest du noch  
erkennen?**

**Wo hast du  
früher geparkt?**



**Welche  
Tankstelle war  
deine typische?**

**Welche langen  
Fahrten magst  
du?**



**Welche Regeln  
im Verkehr  
waren früher  
anders?**

**Welche Autos  
gab es in deiner  
Jugend?**



**Welche  
Arbeiten am  
Auto hast du  
anderen  
überlassen?**

**Welche  
Arbeiten am  
Auto hast du  
selbst  
gemacht?**



**Wen hast du oft  
gefahren?**

**Ist dir ein  
bequemes Auto  
wichtiger oder  
ein schnelles  
Auto?**



**Welche  
Ausstattung hat  
dir früher beim  
Fahren gefehlt?**

**Welche  
modernen  
Funktionen  
magst du heute  
besonders?**

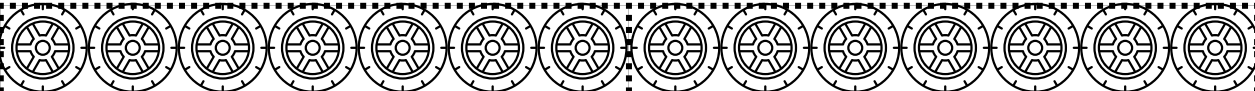

**An welches  
Auto erinnern  
Sie sich  
besonders  
gern?**

**Wie haben Sie  
das Autofahren  
gelernt?**



**Welche Fahrten  
waren für Sie  
wichtig?**

**Welche  
Autofarbe  
mochten Sie?**



**Welche Strecke  
sind Sie oft  
gefahren?**

**Welche Panne  
blieb Ihnen im  
Kopf?**



**Welche Musik  
hörten Sie im  
Auto?**

**Welches Auto  
wollten Sie  
immer mal  
fahren?**



**Welche  
Reparatur haben  
Sie selbst  
gemacht?**

**Welche  
Werkstatt haben  
Sie genutzt?**



**An welchen  
Auto-Urlaub  
erinnern Sie  
sich?**

**Welche  
Automarke  
mochten Sie  
besonders?**

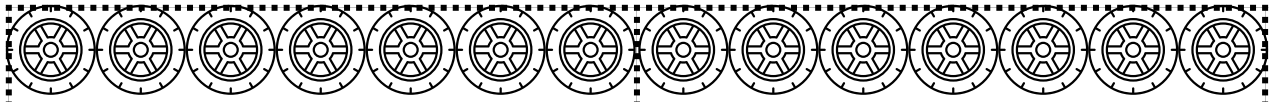

**Welche  
Motoren-  
geräusche  
würden Sie  
heute noch  
erkennen?**

**Wo haben Sie  
früher geparkt?**

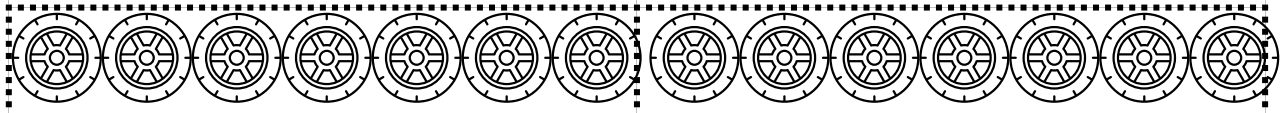

**Welche  
Tankstelle war  
Ihre typische?**

**Welche langen  
Fahrten  
mochten Sie?**

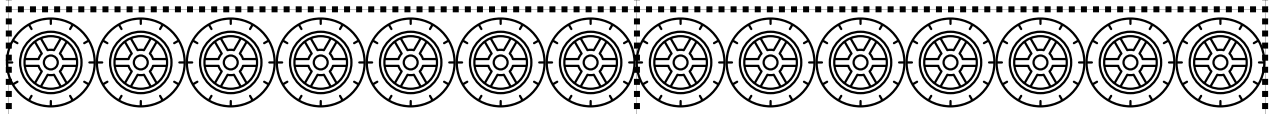

**Welche Regeln  
im Verkehr  
waren früher  
anders?**

**Welche Autos  
sahen Sie in  
Ihrer Jugend?**



**Welche Arbeiten  
am Auto haben  
Sie anderen  
überlassen?**

**Welche  
Arbeiten am  
Auto haben Sie  
selbst  
gemacht?**



**Wen haben Sie  
oft gefahren?**

**Ist Ihnen ein  
bequemes  
Auto wichtiger  
oder ein  
schnelles  
Auto?**

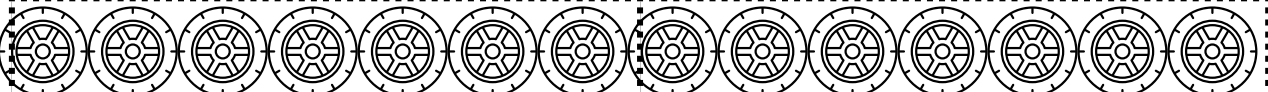

**Welche  
Ausstattung hat  
Ihnen früher  
beim Fahren  
gefehlt?**

**Welche  
modernen  
Funktionen  
mögen Sie  
heute  
besonders?**

# Quiz: Wissen rund ums Auto



Dieses Quiz lädt zum Mitdenken, Erinnern und gemeinsamen Austauschen ein.

Die Fragen beziehen sich auf Autos, bekannte Modelle, Marken und Begriffe aus verschiedenen Zeiten.

Das Quiz besteht aus mehreren Seiten mit jeweils mehreren Fragen.

Die passenden Antworten sind gesammelt auf einer separaten Seite im Anschluss zu finden.

## So wird gespielt

Eine Frage wird vorgelesen oder gemeinsam betrachtet.

Die Teilnehmenden überlegen und nennen ihre Vermutungen.

Es darf geraten, erinnert und ergänzt werden.

## Spielvarianten

- Die Betreuungsperson liest die Fragen vor.
- Die Fragen werden reihum beantwortet.
- Die Gruppe überlegt gemeinsam.
- Die Antworten werden am Ende gemeinsam nachgelesen.

## Hinweise für die Durchführung

Es geht nicht um Leistung oder richtiges Wissen.

Wichtig sind das gemeinsame Nachdenken und der Austausch.

Erinnerungen dürfen unterschiedlich sein.

Das Quiz kann ruhig oder lebendig gestaltet werden.

Es eignet sich gut für Gruppen, kann aber auch einzeln gespielt werden.

**Welches Auto  
war in den 60er  
Jahren das  
bekannteste  
Modell von VW?**

**Wie nennt man  
das 24-  
Stunden-  
Autorennen in  
Frankreich?**

**Welche  
deutsche  
Marke baute  
den Strich-  
Achter?**

**Welches  
Modell wurde  
1974  
Nachfolger des  
Käfers?**

**Welche Marke  
ist für den  
Sportwagen 911  
bekannt?**

**Welcher  
Hersteller erfand  
den Dreipunkt-  
Sicherheitsgurt?**

**Welches Auto  
aus der DDR  
nannte man  
Rennpappe?**

**Welche Marke  
steht hinter  
dem Mustang?**

**Welche  
sowjetische  
Marke baute  
robuste  
Alltagsautos?**

**Welche  
britische Marke  
machte den  
Mini Cooper  
bekannt?**

**Wie heißt das  
Instrument für  
die  
Motordrehzahl?**

**Welches  
Fahrzeug  
nannte man  
früher Bulli?**

**Welches Opel-Modell war in den 70ern und 80ern beliebt?**

**Wie heißt ein Auto mit Stoffdach zum Öffnen?**

**Welche italienische Marke baute den Miura?**

**Welche Farbe hatten viele deutsche Taxis früher?**

**Welche Marke wurde durch Elektroautos bekannt?**

**Welches japanische Modell zählt zu den meistverkauften Autos?**

**Welche deutsche Marke baut Autos und Motorräder?**

**Wo liegt der Motor bei vielen Sportwagen?**

**Welche Automarke stammt aus Schweden?**

**Welche Stadt war lange Standort der Automess IAA?**

**Welche Marke hat einen Blitz im Emblem?**

**Wie heißt das System, das Blockieren beim Bremsen verhindert?**

# Antworten

1. Frage:

Welches Auto war in den 60er Jahren das bekannteste Modell von VW?

Antwort: VW Käfer

2. Frage:

Wie nennt man das 24-Stunden-Autorennen in Frankreich?

Antwort: Le Mans

3. Frage:

Welche deutsche Marke baute den Strich-Achter?

Antwort: Mercedes

4. Frage:

Welches Modell wurde 1974 Nachfolger des Käfers?

Antwort: VW Golf

5. Frage:

Welche Marke ist für den Sportwagen 911 bekannt?

Antwort: Porsche

6. Frage:

Welcher Hersteller erfand den Dreipunkt-Sicherheitsgurt?

Antwort: Volvo

7. Frage:

Welches Auto aus der DDR nannte man Rennpappe?

Antwort: Trabant

8. Frage:

Welche Marke steht hinter dem Mustang?

Antwort: Ford

9. Frage:

Welche sowjetische Marke baute robuste Alltagsautos?

Antwort: Lada

10. Frage:

Welche britische Marke machte den Mini Cooper bekannt?

Antwort: Mini

11. Frage:

Wie heißt das Instrument für die Motordrehzahl?

Antwort: Drehzahlmesser

12. Frage:

Welches Fahrzeug nannte man früher Bulli?

Antwort: VW Transporter (T1/T2)

13. Frage:

Welches Opel-Modell war in den 70ern und 80ern beliebt?

Antwort: Opel Kadett

14. Frage:

Wie heißt ein Auto mit Stoffdach zum Öffnen?

Antwort: Cabrio

15. Frage:

Welche italienische Marke baute den Miura?

Antwort: Lamborghini

16. Frage:

Welche Farbe hatten viele deutsche Taxis früher?

Antwort: Beige (Hellelfenbein)

17. Frage:

Welche Marke wurde durch moderne Elektroautos bekannt?

Antwort: Tesla

18. Frage:

Welches japanische Modell zählt zu den meistverkauften Autos?

Antwort: Toyota Corolla

19. Frage:

Welche deutsche Marke baut Autos und Motorräder?

Antwort: BMW

20. Frage:

Wo liegt der Motor bei vielen Sportwagen?

Antwort: Hinten oder mittig

21. Frage:

Welche Automarke stammt aus Schweden?

Antwort: Volvo oder Saab

22. Frage:

Welche Stadt war lange Standort der IAA?

Antwort: Frankfurt

23. Frage:

Welche Marke hat einen Blitz im Emblem?

Antwort: Opel

24. Frage:

Wie heißt das System, das Blockieren beim Bremsen verhindert?

Antwort: ABS

# Spiel 4: Automarken den Ländern zuordnen



In diesem Spiel geht es um bekannte Automarken und ihre Herkunft. Die Karten zeigen verschiedene Automarken sowie Länder, aus denen diese stammen. Das Spiel eignet sich gut für gemeinsames Nachdenken, Erinnern und Gespräch.

## So wird gespielt

Die Karten mit den Automarken werden gemischt.

Die Länder liegen gut sichtbar aus.

Eine Automarkenkarte wird gezogen und einem Land zugeordnet.

Die Zuordnung kann gemeinsam besprochen werden.

Es darf geraten, erinnert und diskutiert werden.

## Spielvarianten

- Eine Person zieht eine Karte und ordnet sie zu.
- Die Gruppe entscheidet gemeinsam.
- Die Betreuungsperson liest die Marke vor.
- Mehrere Karten können gleichzeitig zugeordnet werden.

## Hinweise für die Durchführung

Die Herkunft der Marken dient als Gesprächsanlass.

Unterschiedliche Erinnerungen sind willkommen.

Das Spiel eignet sich für Gruppen und für Einzelarbeit.

Tempo und Umfang können jederzeit angepasst werden.

## Orientierung: Automarken und Herkunftsländer

Diese Übersicht dient zur Unterstützung.

Sie ist eine Orientierungshilfe und kein Test.

Deutschland - VW · Mercedes · BMW · Audi · Porsche · Opel

Japan - Toyota · Honda · Nissan · Mazda · Subaru · Mitsubishi

Italien - Fiat · Alfa Romeo · Ferrari · Lamborghini · Lancia

Frankreich - Renault · Peugeot · Citroën

Großbritannien - Mini · Jaguar · Rolls-Royce · Bentley · Land Rover

USA - Ford · Chevrolet · Jeep · Cadillac · Dodge

Schweden - Volvo · Saab

Südkorea - Hyundai · Kia

Tschechien - Škoda



**VW**

**Mercedes-Benz**



**BMW**

**Audi**

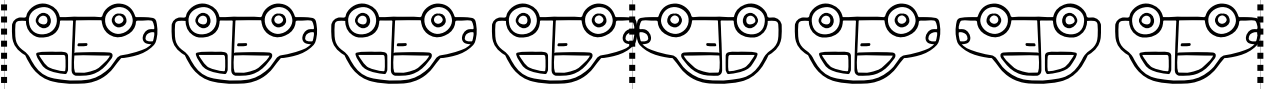
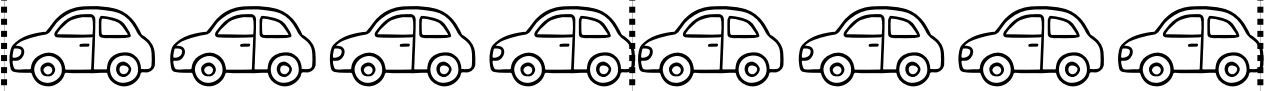

**Porsche**

**Opel**





**Toyota**

**Honda**

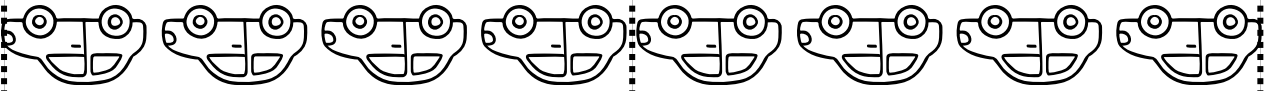

**Nissan**

**Mazda**

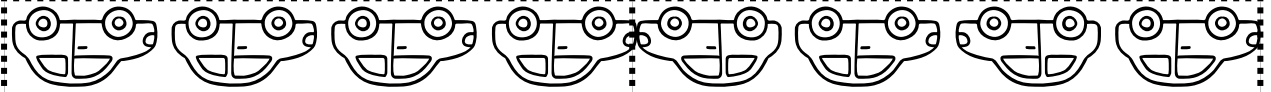
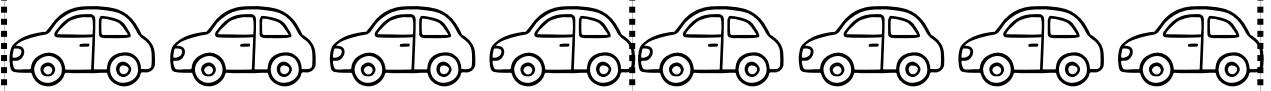

**Mitsubishi**

**Subaru**





**Hyundai**

**Kia**

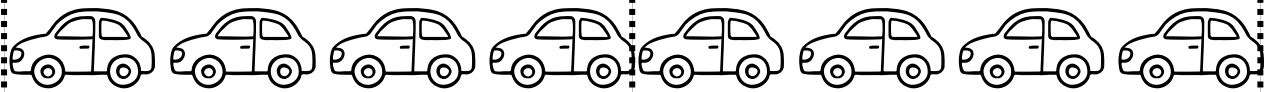

**Renault**

**Peugeot**

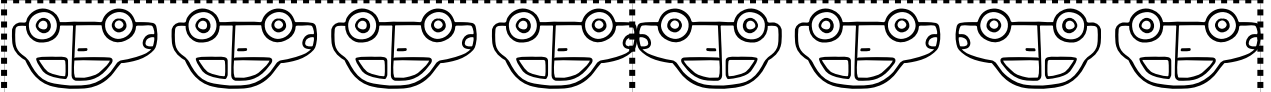

**Citroën**

**Fiat**





**Alfa Romeo**

**Ferrari**

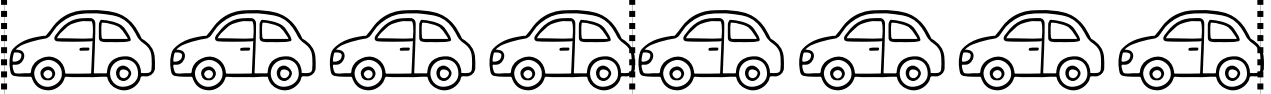

**Lamborghini**

**Lancia**

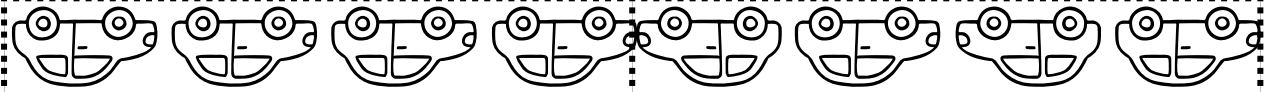
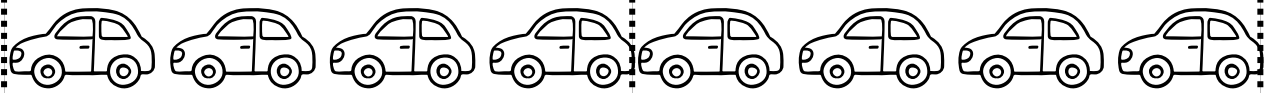

**Mini**

**Jaguar**

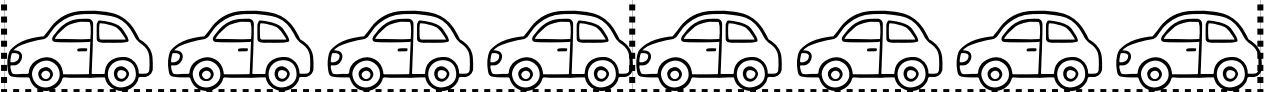



**Land Rover**

**Bentley**



**Rolls-Royce**

**Ford**

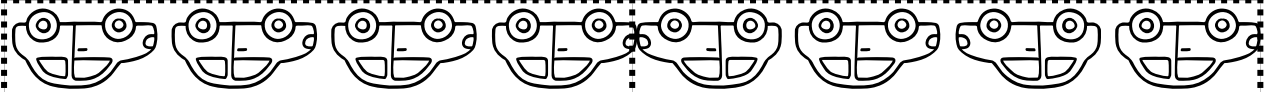
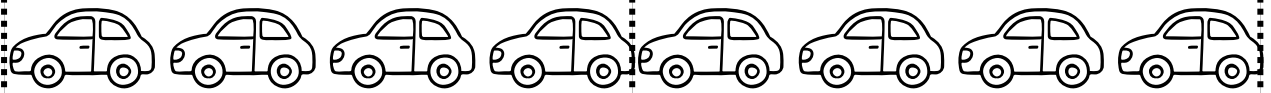

**Chevrolet**

**Jeep**





**Cadillac**

**Dodge**

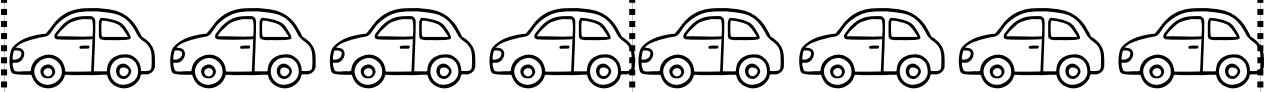

**Tesla**

**Volvo**

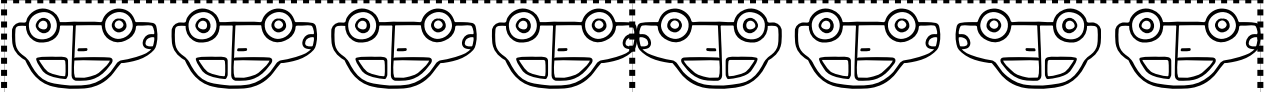

**Saab**

**Škoda**





**Südkorea**



**Japan**



**Deutschland**





# Frankreich



# Italien



# Großbritannien





**USA**



**Schweden**



**Tschechien**



# Spiel 5: Automarken und Zeichen zuordnen



In diesem Spiel geht es um bekannte Zeichen und Symbole von Automarken. Die Karten zeigen abstrakt gezeichnete Motive, die zu bestimmten Automarken gehören.

Viele dieser Zeichen sind seit Jahrzehnten bekannt. Sie wurden auf Autos, Kühlern oder Lenkrädern gesehen und oft sofort wiedererkannt.

## So wird gespielt

Die Karten mit den Zeichen werden ausgelegt.  
Die Karten mit den Automarken liegen getrennt bereit.  
Eine Marke wird ausgewählt und dem passenden Zeichen zugeordnet.

Die Zuordnung kann gemeinsam besprochen werden.  
Es darf geraten, erinnert und ausprobiert werden.

## Spielvarianten

- Die Betreuungsperson zeigt ein Zeichen und fragt nach der passenden Marke.
- Eine Marke wird vorgelesen und das passende Zeichen gesucht.
- Alle Karten liegen offen und werden gemeinsam zugeordnet.

## Hinweise für die Durchführung

Die Zeichen sind bewusst vereinfacht und abstrakt gestaltet.  
Es geht nicht um Detailwissen.  
Wiedererkennen und Austausch stehen im Vordergrund.

Das Spiel eignet sich gut für Einzelarbeit und für kleine Gruppen.  
Es kann ruhig oder spielerisch umgesetzt werden.

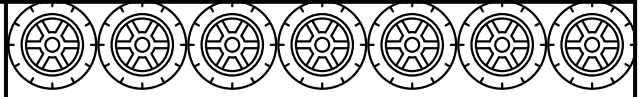
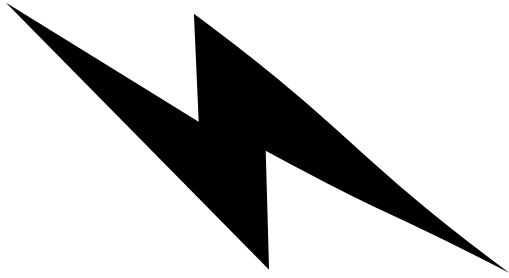

**Opel**

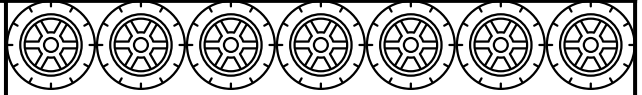

**Renault**

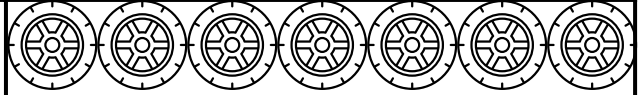

**Rolls  
Royce**

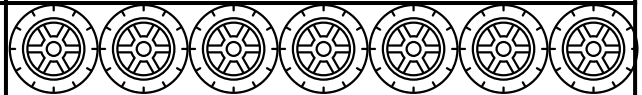
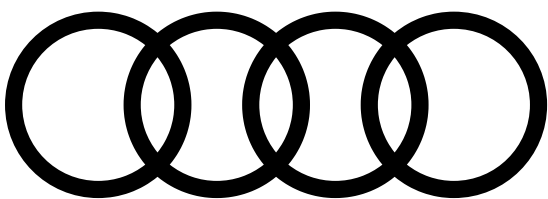

**Audi**

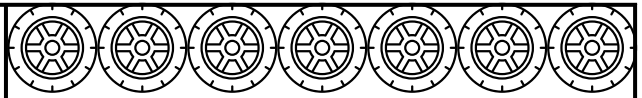
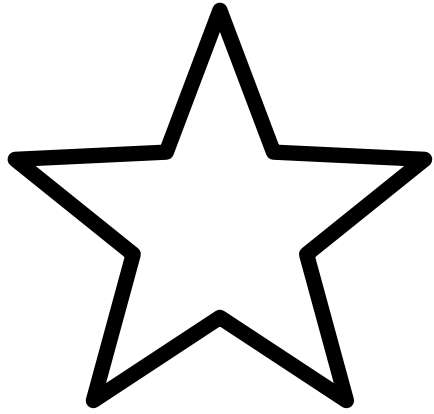

**Mercedes**

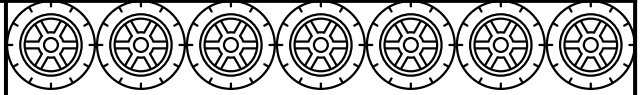
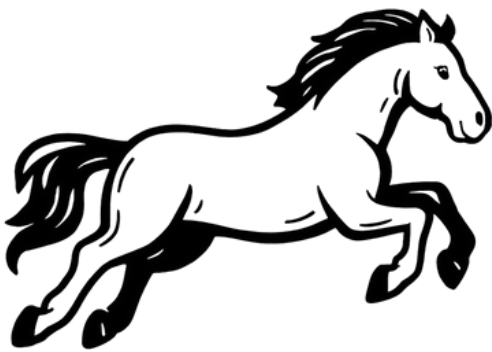

**Ferrari**

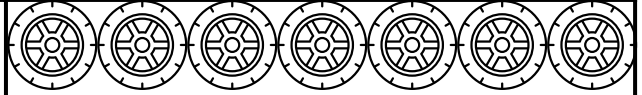

**Jaguar**

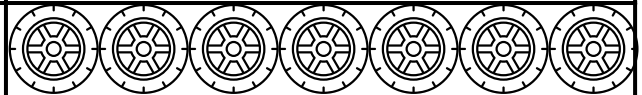
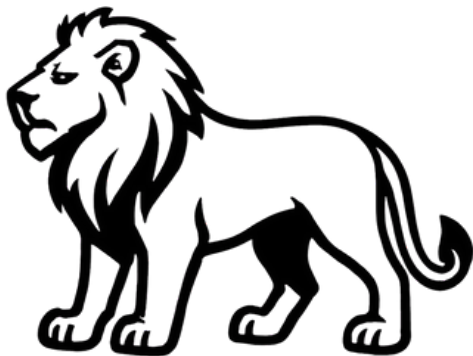

**Peugeot**

# Spiel 6: Fahrzeuge

## vergleichen und zuordnen



Dieses Spiel zeigt verschiedene Fahrzeuge in Bildern.

Viele Fahrzeuge erscheinen paarweise und können auf unterschiedliche Weise genutzt werden.

Das Spiel eignet sich besonders gut für unterschiedliche Fähigkeiten.

Es kann sehr einfach oder etwas anspruchsvoller gespielt werden.

### **Variante 1 – Zuordnen (einfach)**

Die Karten werden offen ausgelegt.

Jeweils zwei gleiche Fahrzeuge werden einander zugeordnet.

Alternativ kann nach einfachen Merkmalen sortiert werden, zum Beispiel nach Farbe oder Form.

### **Variante 2 – Fahrzeuge vergleichen**

Jeweils zwei Fahrzeugkarten werden nebeneinander gelegt.

Die Betreuungsperson stellt eine Frage.

Die Teilnehmenden wählen das passende Fahrzeug aus.

Mögliche Fragen können sein:

- Wie viele Menschen passen in dieses Fahrzeug?
- Mit welchem Fahrzeug könnte man gut in den Urlaub fahren?
- Mit welchem Fahrzeug könnte man etwas transportieren?
- Welches Fahrzeug ist größer?
- Welches Fahrzeug ist schneller?
- Welches Fahrzeug wäre die bessere Wahl? Und warum?

### **Variante 3 – Gesprächsimpulse**

Die Karten dienen als Anlass für Gespräche.

Erinnerungen, Wünsche und Erfahrungen dürfen geteilt werden.

Kurze Antworten sind ebenso in Ordnung wie längere Erzählungen.

### **Hinweise für die Durchführung**

Es gibt kein richtig oder falsch.

Das Spiel kann sehr ruhig gestaltet werden.

Fragen können angepasst oder vereinfacht werden.

Das Spiel eignet sich für Einzelarbeit, kleine Gruppen und gemischte Runden.

Es kann gut an den jeweiligen Unterstützungsbedarf angepasst werden.

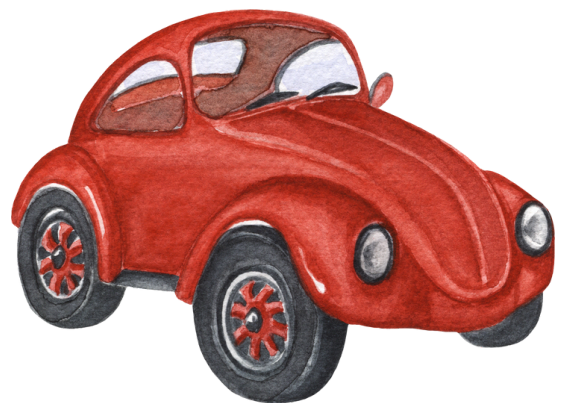
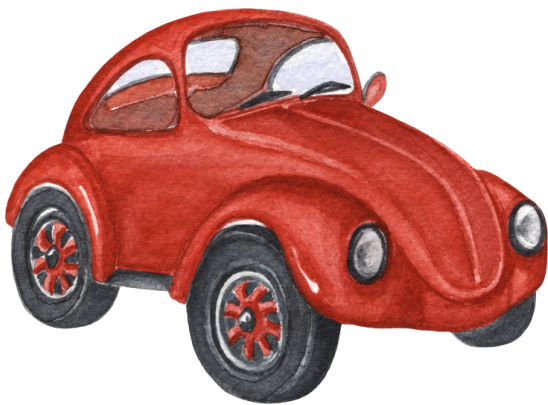
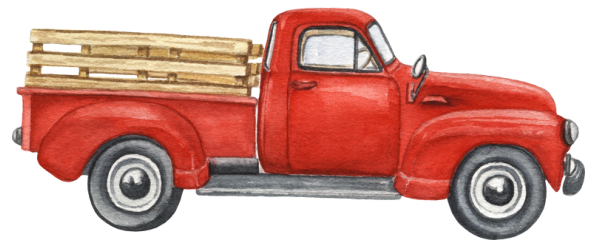
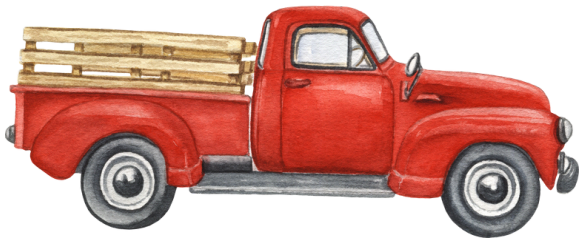
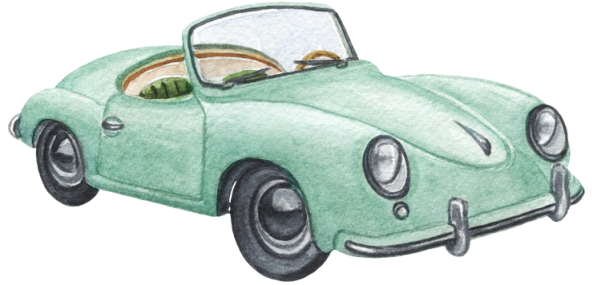
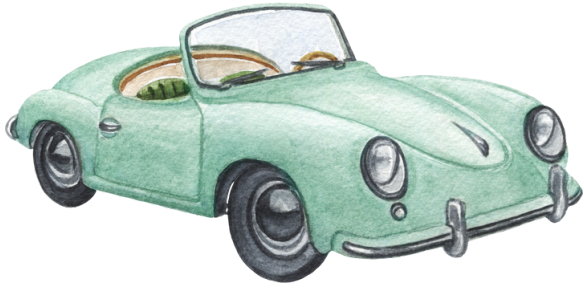

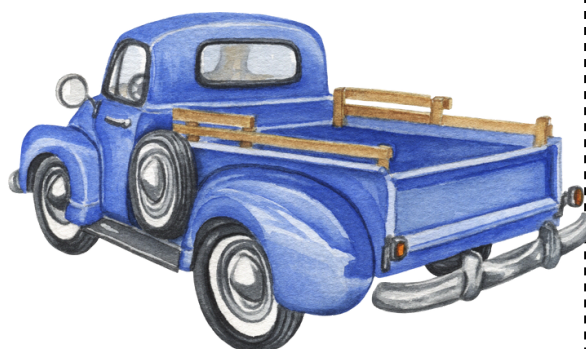
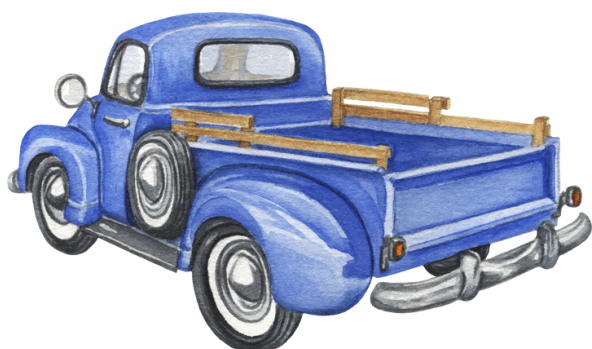
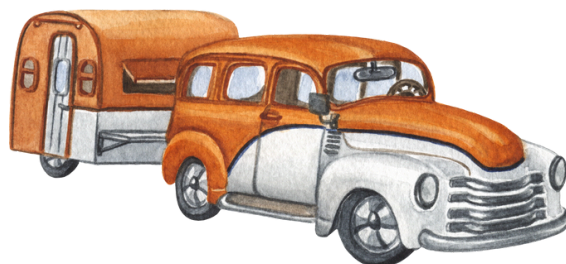
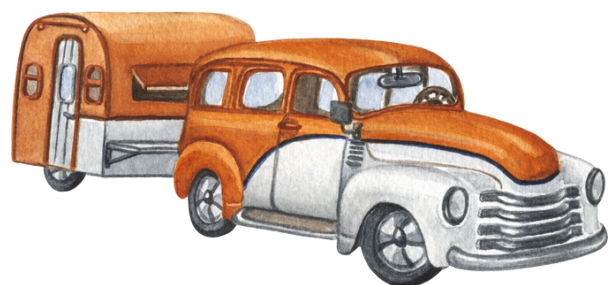
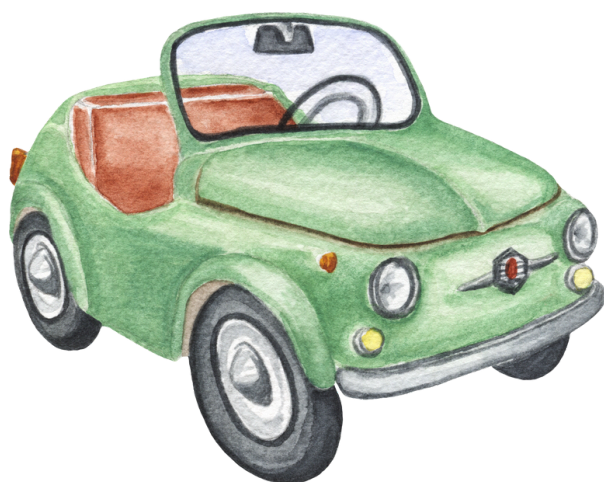

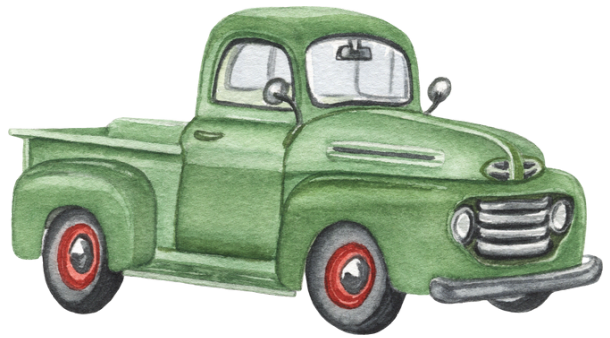
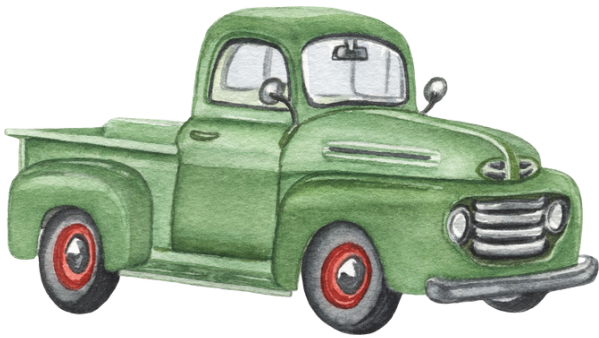
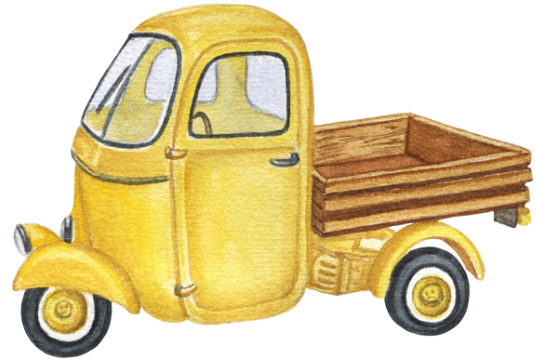

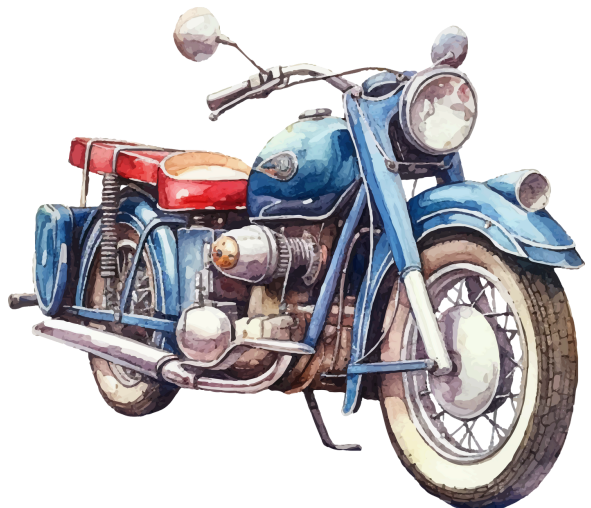
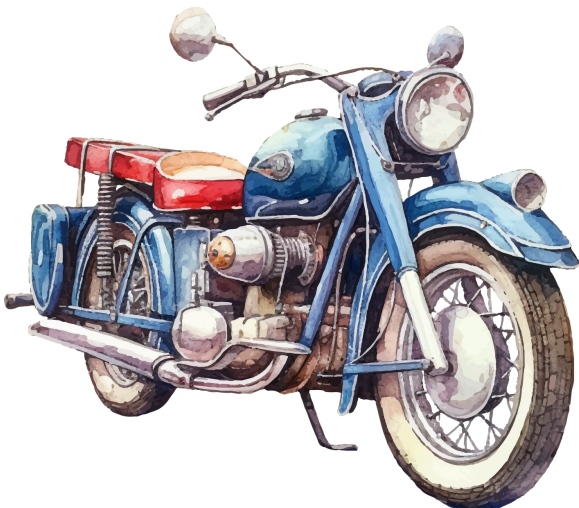
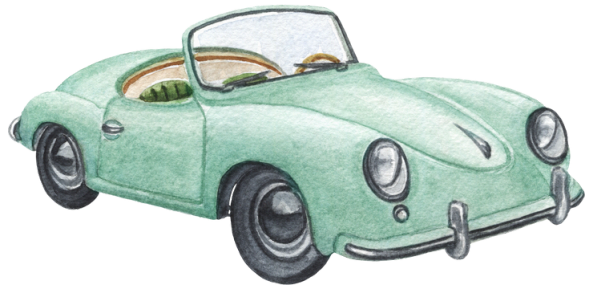
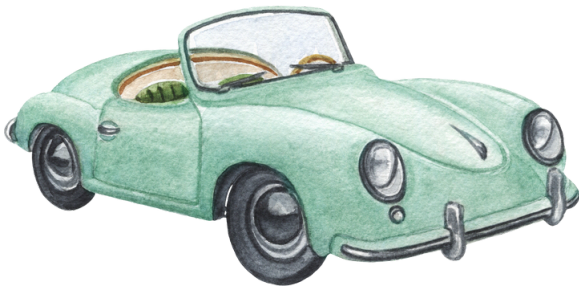

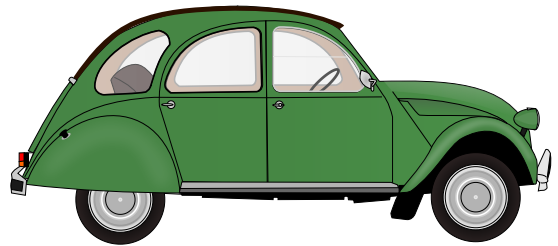
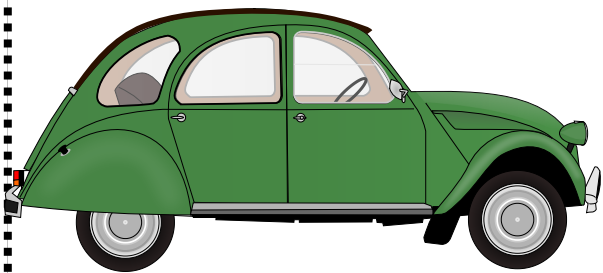
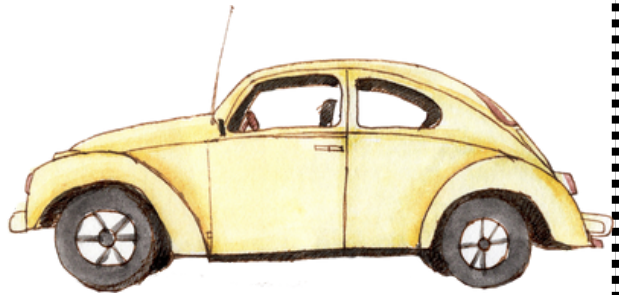
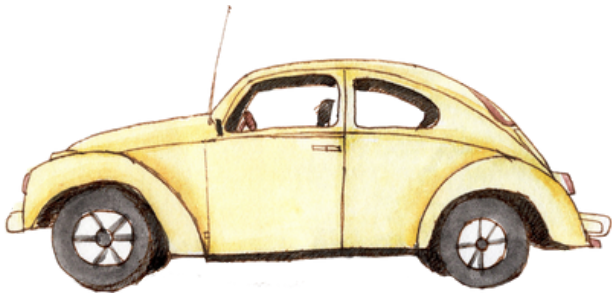

# Spiel 7: Fahrzeug-Domino



Bei diesem Spiel werden Fahrzeuge wie bei einem Domino zusammengesetzt. Jede Karte zeigt nur einen Teil eines Fahrzeugs. Das passende Gegenstück muss gefunden und angelegt werden. Das Spiel fördert genaues Hinsehen und gemeinsames Ordnen. Es eignet sich gut für ruhige Runden und für die Einzelarbeit.

## So wird gespielt

Die Karten werden gemischt und offen ausgelegt. Eine Startkarte wird in die Mitte gelegt. Nun wird eine Karte gesucht, die zum Fahrzeugteil der Startkarte passt. Die Karten werden aneinandergelegt und bilden nach und nach eine lange Reihe.

## Spielvarianten

- Alle Karten liegen offen und werden gemeinsam angelegt.
- Die Betreuungsperson gibt jeweils eine Karte aus.
- Es wird ohne Zeitdruck gespielt.
- Die Reihe kann kurz oder lang gestaltet werden.

## Hinweise für die Durchführung

Wichtig ist das Wiedererkennen und Zuordnen. Das Spiel kann sehr einfach gehalten werden.

Das Domino eignet sich gut für Personen mit höherem Unterstützungsbedarf. Es kann ruhig begleitet oder gemeinsam besprochen werden.

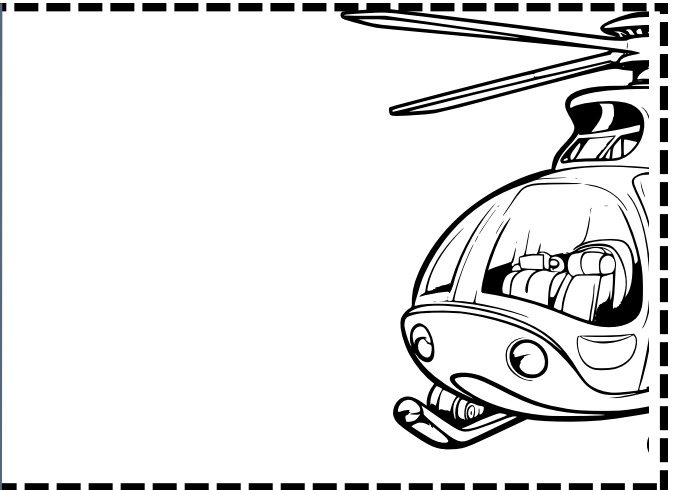
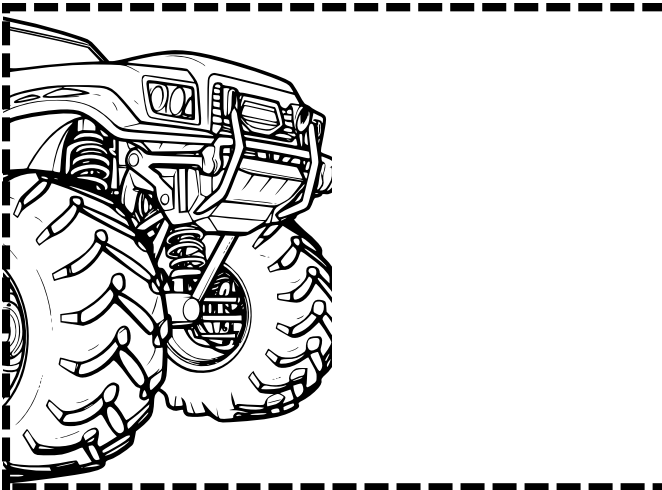
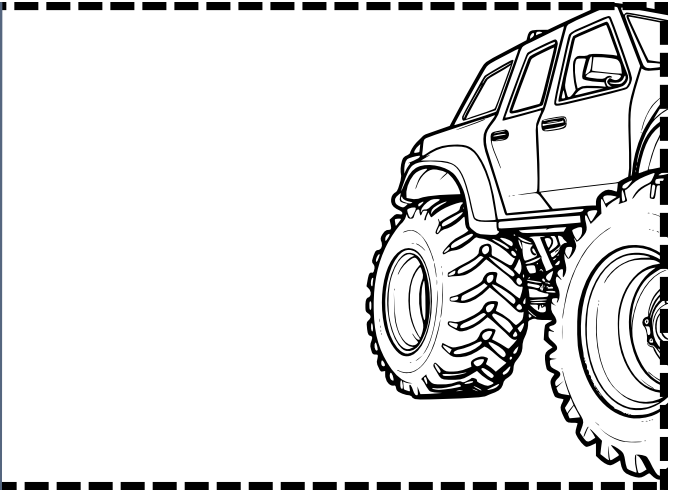
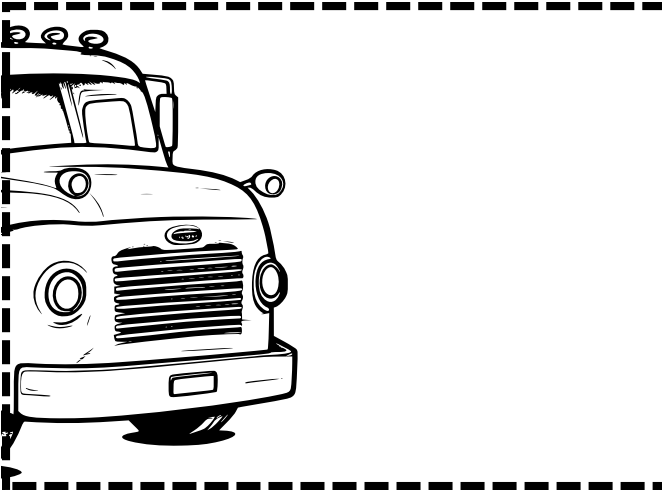
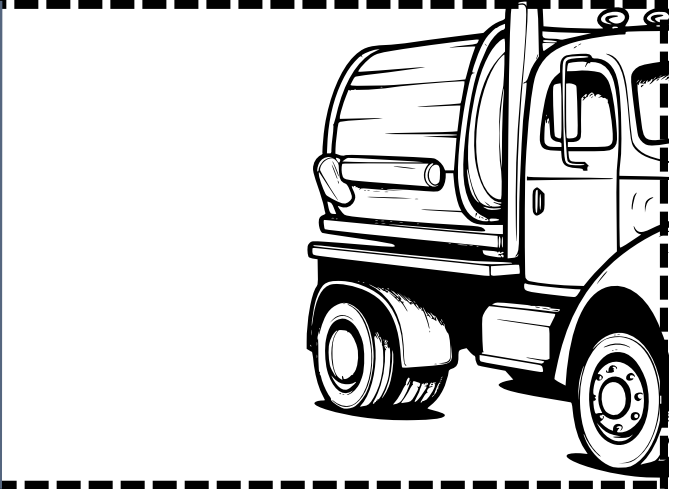
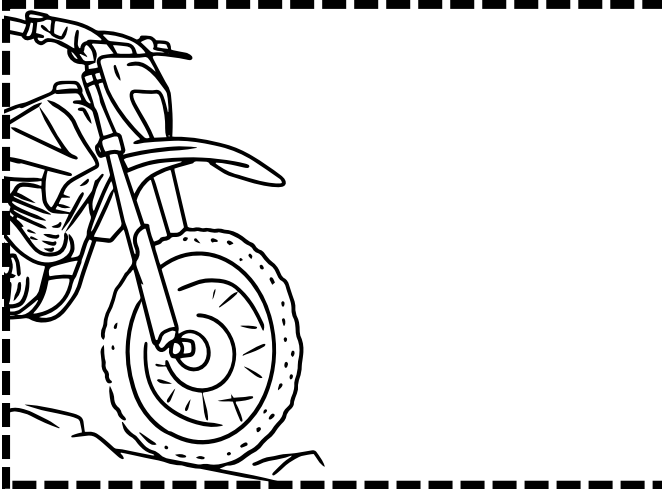
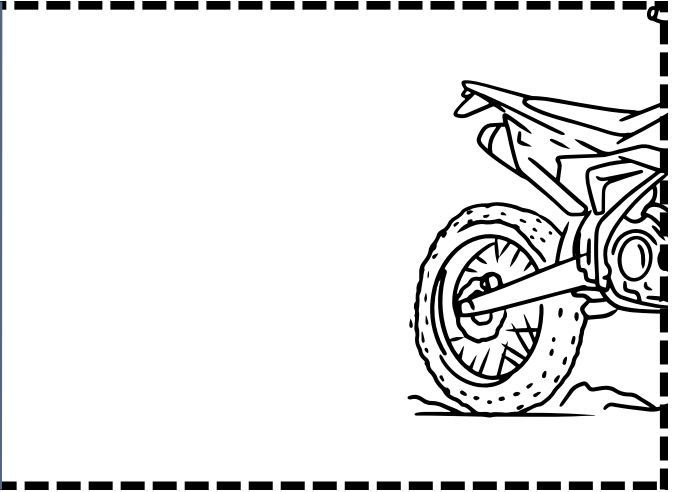
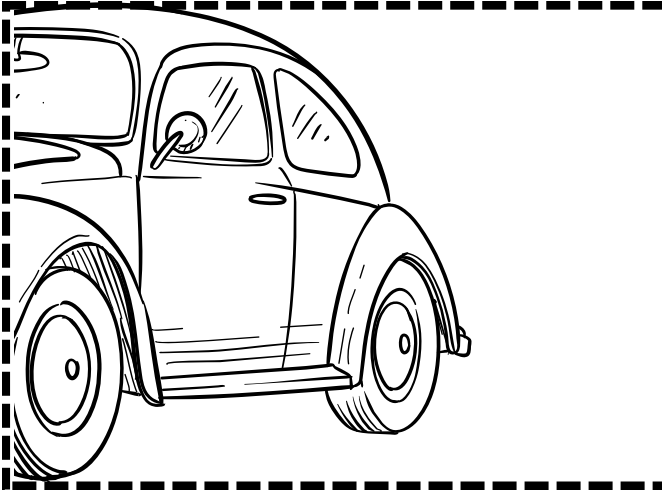

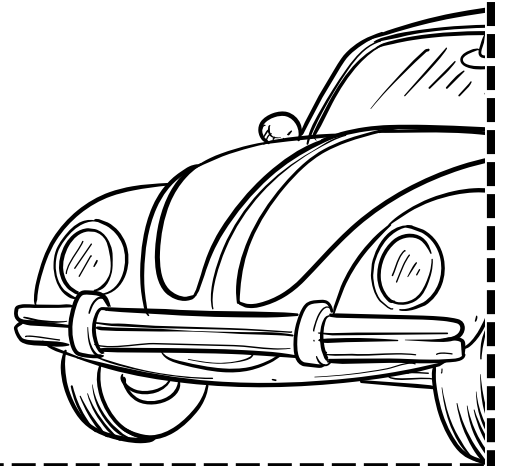
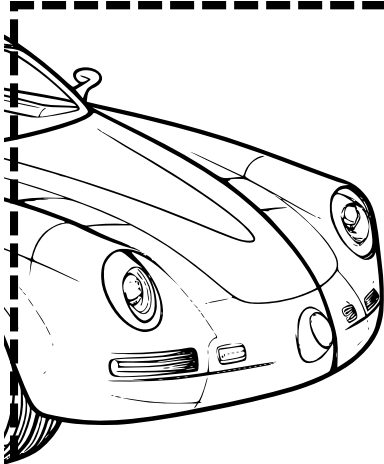
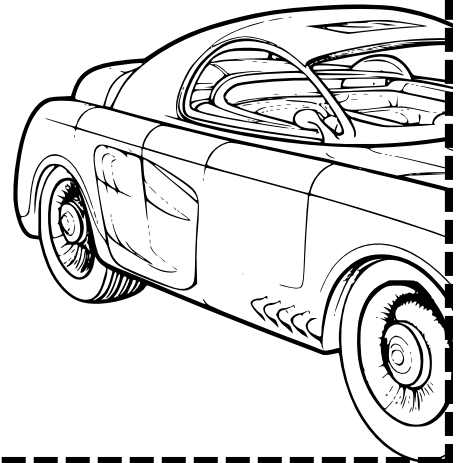
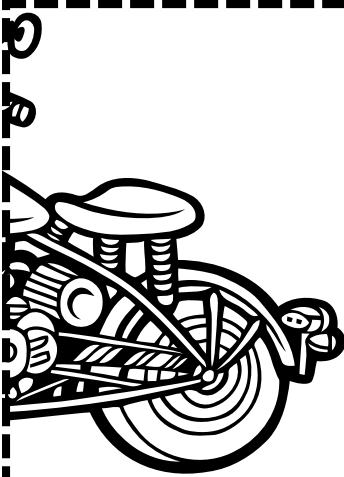
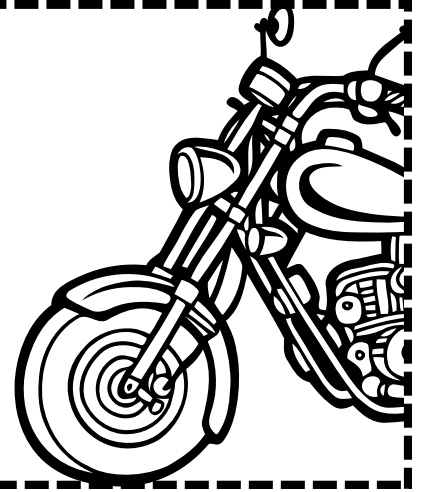
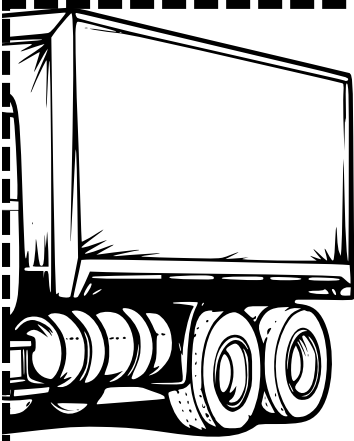
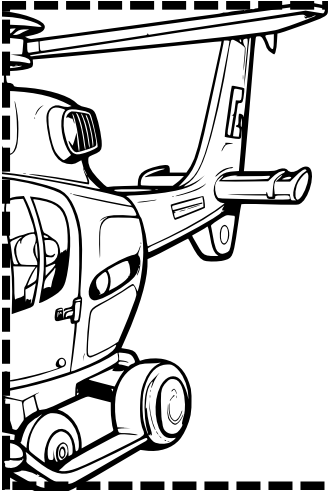

# Zusätzliche Arbeitsblätter



Die folgenden Arbeitsblätter eignen sich besonders für ruhige Phasen, Einzelbetreuung oder kleine Pausen zwischendurch. Sie können selbstständig bearbeitet oder gemeinsam begleitet werden.

## **Zeichnungen vervollständigen**

Bei diesen Blättern wird eine Zeichnung mithilfe eines Rasters ergänzt. Ein Teil des Bildes ist vorgegeben. Das fehlende Motiv wird Schritt für Schritt übertragen.

Diese Aufgabe fördert Konzentration, genaues Hinsehen und ruhiges Arbeiten.

## **Fahrzeuge und Schatten zuordnen**

Hier werden Fahrzeuge ihren passenden Schatten zugeordnet. Formen und Umrisse helfen beim Wiedererkennen. Das Arbeitsblatt kann gemeinsam oder allein bearbeitet werden.

## **Lieber dies oder lieber das?**

Dieses Arbeitsblatt lädt zu kleinen Entscheidungen ein. Zwei Möglichkeiten stehen sich gegenüber. Eine Auswahl kann angekreuzt werden.

Die Entscheidungen können Anlass für kurze Gespräche sein.

## **Hinweise zur Nutzung**

Die Arbeitsblätter sind flexibel einsetzbar. Sie eignen sich besonders für Einzelbetreuung, kleine Gruppen oder ruhige Momente. Tempo und Unterstützung können individuell ange

# AUTOS

Vervollständige die Zeichnung mithilfe des Rasters.

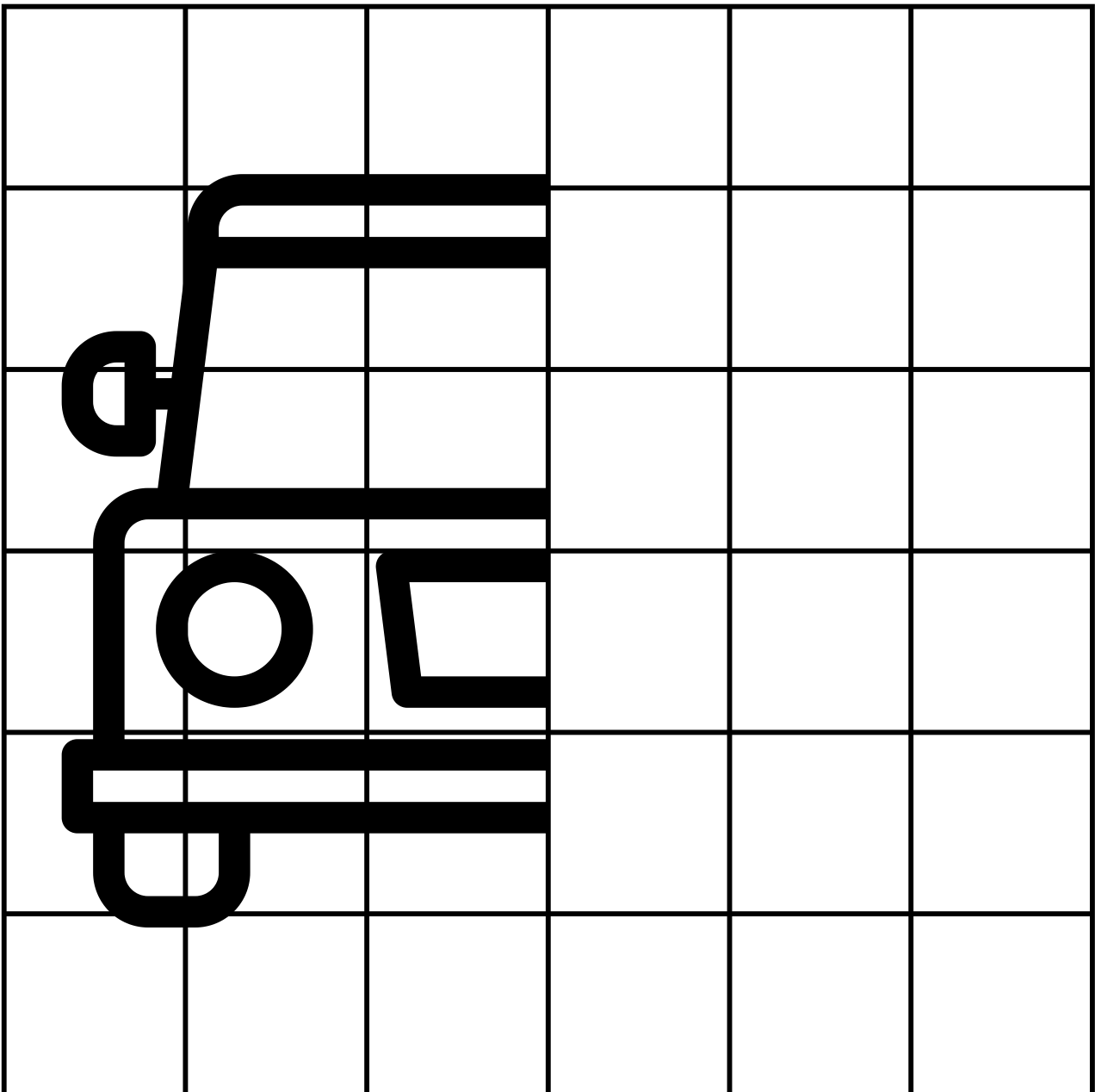

# AUTOS

Vervollständige die Zeichnung mithilfe des Rasters.

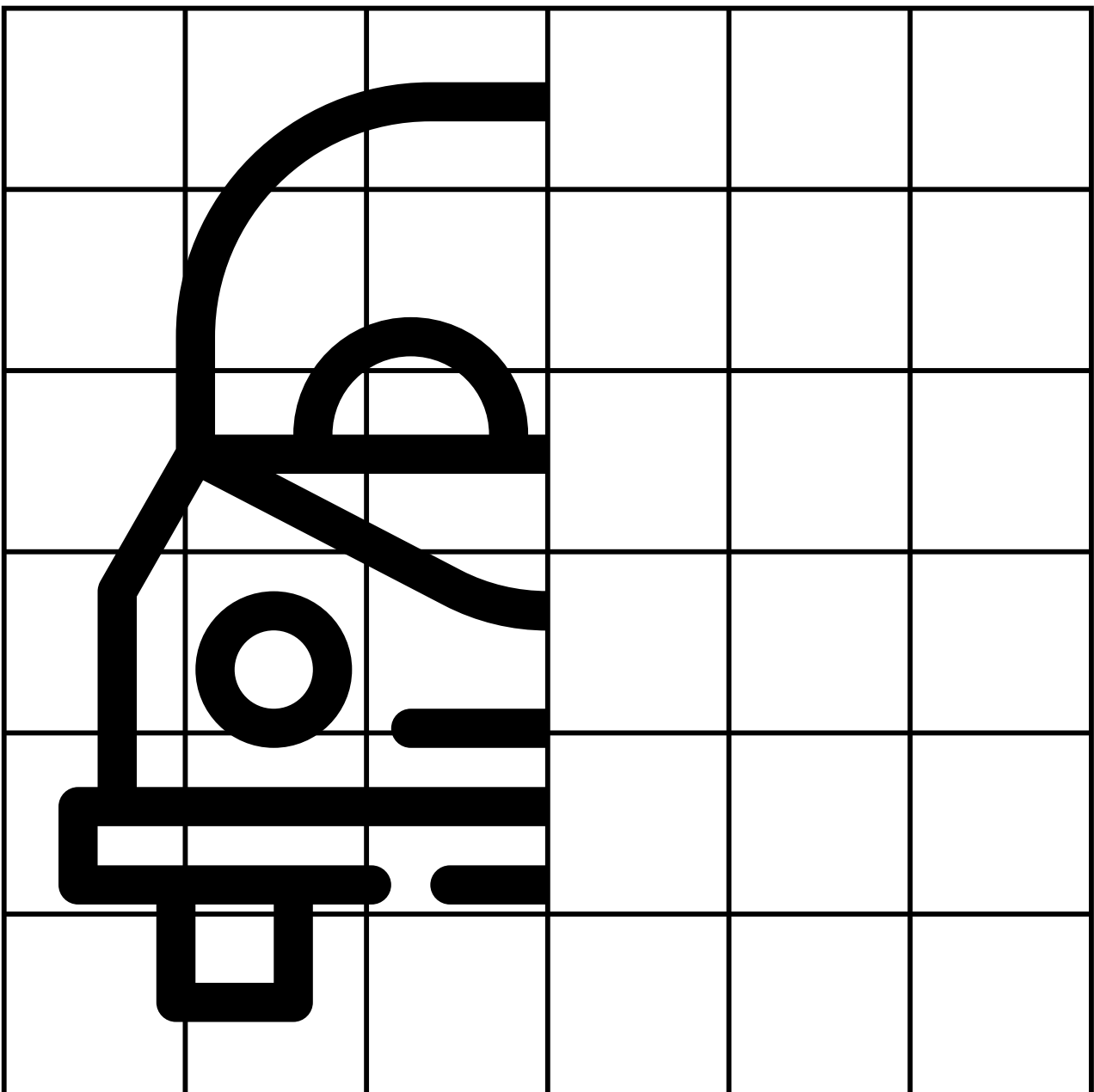

# AUTOS

Vervollständige die Zeichnung mithilfe des Rasters.

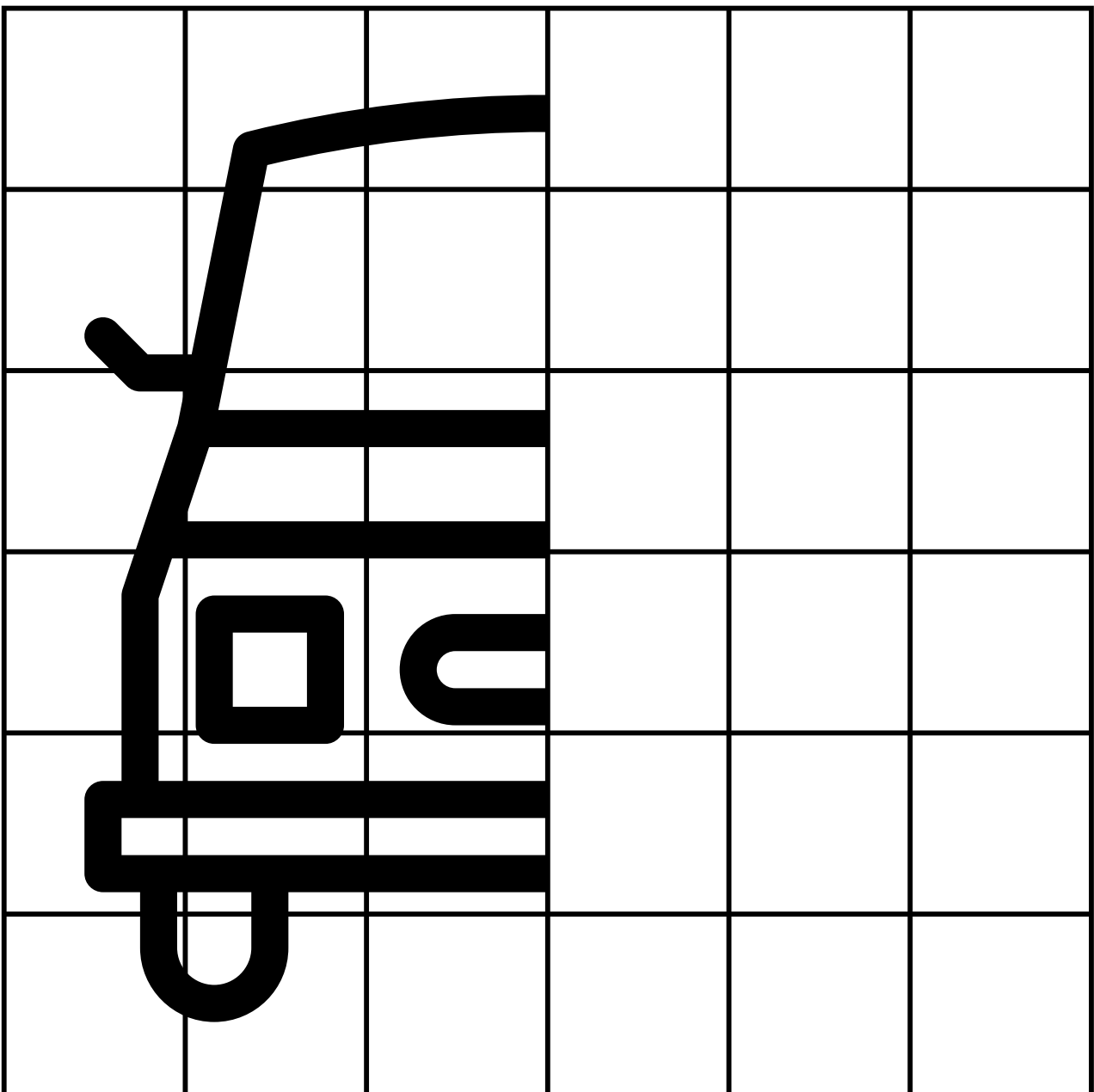

# Fahrzeuge und ihre Schatten zuordnen

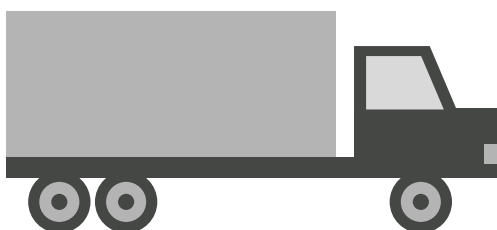
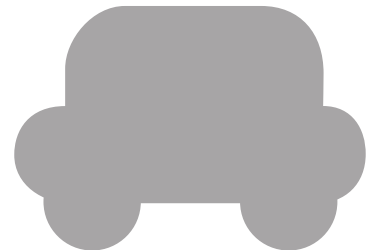
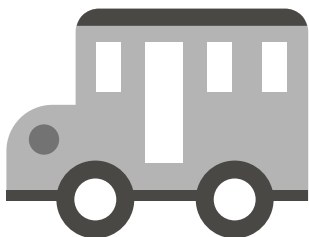
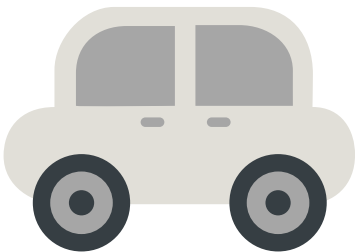
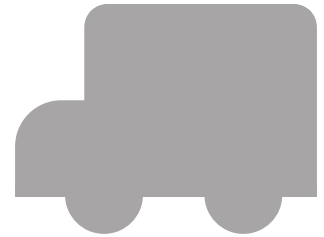
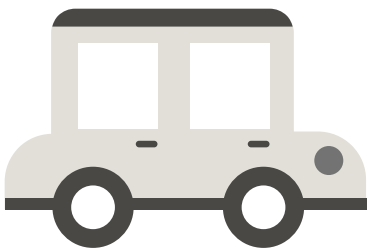
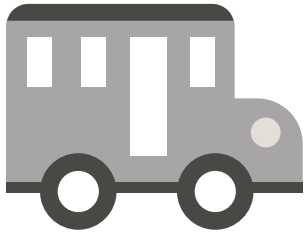

# Lieber dies oder lieber das?

BEQUEMES AUTO **oder** SCHNELLES AUTO

GROSSES FAHRZEUG **oder** KLEINES FAHRZEUG

ALLEINE FAHREN **oder** MIT ANDEREN FAHREN

LEISES FAHRZEUG **oder** KRÄFTIGES FAHRZEUG

SELBST FAHREN **oder** GEFAHREN WERDEN

BENZIN **oder** DIESEL

PORSCHE **oder** JAGUAR

SILBERNES AUTO **oder** ROTES AUTO

AUTOMATIK **oder** SCHALTGETRIEBE

SITZHEIZUNG **oder** KLIMAAANLAGE

VOLKSWAGEN **oder** BMW

CAPRIO **oder** KOMBI

EINFACHE TECHNIK **oder** VIEL TECHNIK